



# КАТАЛОГ ПРОДУКЦИИ



[www.stalprom.ru](http://www.stalprom.ru)

## СОДЕРЖАНИЕ

<b>О КОМПАНИИ.....</b>	<b>2</b>
<b>РЕШЕТЧАТЫЙ НАСТИЛ</b>	
Основные понятия, преимущества, области применения.....	6
<b>Прессованный решетчатый настил PR.....</b>	<b>10</b>
Производственная программа.....	12
<b>Сварной решетчатый настил SP.....</b>	<b>14</b>
Производственная программа.....	16
<b>Ступени из настила PR и SP.....</b>	<b>18</b>
<b>Технические характеристики решетчатого настила.....</b>	<b>20</b>
Допуски на отклонения от размеров настила.....	21
Способы и виды крепления настила.....	22
Типы обрамления настила.....	23
Подбор ячеек в зависимости от колесных нагрузок.....	24
Рекомендации по заказу настила.....	24
<b>Применение решетчатого настила.....</b>	<b>26</b>
<b>ПРОФИЛИРОВАННЫЕ РЕШЕТКИ</b>	
Основные понятия, преимущества, области применения.....	30
<b>Виды профилированных решеток.....</b>	<b>32</b>
<b>Перекладки.....</b>	<b>37</b>
<b>СТЕКЛОПЛАСТИКОВЫЙ НАСТИЛ</b>	
Основные понятия, преимущества, области применения.....	40
<b>Виды стеклопластикового настила.....</b>	<b>42</b>
<b>Основные типоразмеры. Таблица весов.....</b>	<b>43</b>
<b>Стеклопластиковые профили.....</b>	<b>44</b>
<b>Технические и механические свойства изделий из стеклопластика.....</b>	<b>45</b>
<b>Стеклопластиковые профили. Производственная программа.....</b>	<b>46</b>
<b>Таблица весов стандартных стеклопластиковых профилей.....</b>	<b>49</b>
<b>Пластиковый щелевидный пол для животноводства.....</b>	<b>51</b>
<b>ПЕРФОРИРОВАННЫЙ ЛИСТ</b>	
Основные понятия, преимущества, области применения.....	54
<b>Виды перфорации. Масштаб 1:1.....</b>	<b>56</b>
<b>Производственная программа.....</b>	<b>59</b>
<b>ПЕРФОРИРОВАННЫЙ ПРОФИЛИРОВАННЫЙ ЛИСТ</b>	
Основные понятия, преимущества, области применения.....	70
<b>Виды перфорированного профилированного листа.....</b>	<b>72</b>
<b>Стандартный цвет ППЛ согласно производственной программе.....</b>	<b>75</b>
<b>ПРОМЫШЛЕННЫЕ СИТА</b>	
Основные понятия, преимущества, области применения.....	78
<b>ТЕХНИЧЕСКАЯ ИНФОРМАЦИЯ</b>	
Таблица нагрузок прессованного решетчатого настила PR.....	82
Таблица нагрузок сварного решетчатого настила SP.....	86
Таблица нагрузок SERRATED.....	92
Таблица нагрузок STEG.....	95
Таблица нагрузок RUND, GESCHLOSSEN, OFFSHORE.....	98
Таблица нагрузок стеклопластикового настила .....	101
Характеристика стали.....	103
Каталог RAL.....	104

## О КОМПАНИИ

История компании «Стальпром» началась в 2002 году, когда в г. Нижнем Новгороде была открыта небольшая торговая фирма, специализирующаяся на реализации металлоизделий.

Опыт, постоянное совершенствование идей, материалов и технологий сделало нас за прошедшие годы теми, кем мы являемся сейчас – лидером на рынке металлоизделий специального назначения.

Сегодня для многих крупных российских и зарубежных компаний мы стали надежным и стабильным партнером.

### Основная производственная номенклатура компании «Стальпром»:

- решетчатый настил (прессованный и сварной),
- профилированные решетки,
- стеклопластиковый настил,
- стеклопластиковые профили,
- перфорированный лист,
- перфорированный профилированный лист,
- промышленные сита,
- изделия из решетчатого, стеклопластикового настила, перфорированного листа, профилированных решеток.

Все виды продукции представлены широким ассортиментом типоразмеров, материалов изготовления, цветовой гаммы, видами обработки и покрытия.

Каждое поставленное нами изделие проходит строгий контроль качества согласно сертификации и международным стандартам до того, как оно может быть использовано в отведённом ему по проекту месте.

Кроме стандартной производственной программы в компании «Стальпром» возможно изготовление самых сложных изделий по индивидуальным эскизам и чертежам.

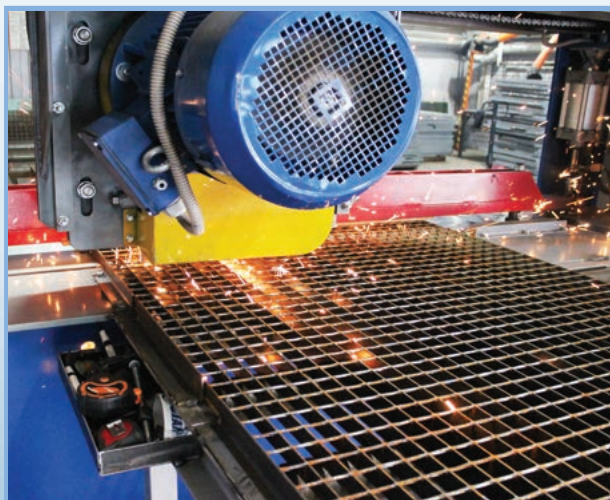

## Преимущества работы с компанией «Стальпром»

- **Гарантия качества**

Материалы компании «Стальпром» производятся согласно ГОСТ, ТУ и соответствуют требованиям стандартов DIN, что позволяет нам гарантировать высокотехнологичные решения задач наших клиентов любых масштабов и любой сложности.

- **Низкие цены**

Благодаря производственным возможностям мы предлагаем нашим клиентам низкие цены на всю производственную номенклатуру.

- **Разработка технической документации**

Компания «Стальпром» располагает собственным конструкторско-технологическим отделом, специалисты которого имеют многолетний опыт по разработке тех. документации и высокую квалификацию. Согласно предоставленным чертежам КМ, мы разрабатываем для наших клиентов КМД чертежи - точные планы раскладки материала в минимально короткие сроки.

- **Организация доставки**

Мы осуществляем доставку наших материалов автомобильным и железнодорожным транспортом по всей территории Российской Федерации, стран ближнего и дальнего зарубежья. Вам нужно указать только место разгрузки заказа — об остальном мы позаботимся сами!

- **Выполнение обязательств по срокам поставки**

Отлаженная система логистики и наличие собственных складов в компании «Стальпром» позволяют нам избегать риски по задержке поставки заказанного материала.

- **Профессиональные консультации специалистов**

Компетенция наших квалифицированных специалистов, опыт в поставках позволяют нам осуществлять пред- и послепродажную поддержку нашим клиентам на высоком уровне. Наши менеджеры грамотно проконсультируют, составят ТЗ, чертежи и КП, а также помогут ответить на любые возникшие вопросы.



# Совершенство качества и функциональности

## РЕШЕТЧАТЫЙ НАСТИЛ



РЕШЕТЧАТЫЙ НАСТИЛ



*Сочетание красоты и долговечности*

**РЕШЕТЧАТЫЙ НАСТИЛ**



РЕШЕТЧАТЫЙ НАСТИЛ

## РЕШЕТЧАТЫЙ НАСТИЛ

**Решетчатый настил** – высококачественный материал, конструкция которого представляет собой стальные несущие полосы, соединенные между собой связующими элементами.

В производстве решетчатого настила используется лучшее современное оборудование и инновационные западные технологии, благодаря которым материал выпускается высокого качества, с уникальными преимуществами, среди которых — способность выдерживать высокие нагрузки.

Компания «Стальпром» поставляет на российский и зарубежный рынок:

- Прессованный решетчатый настил PR,
- Сварной решетчатый настил SP,
- Ступени из настила PR и SP.

Сварной и прессованный решетчатый настил марки «Стальпром» производится по ТУ 5262-001-02727746-2016 (ТУ 5262-001-93757807-2008) и соответствует требованиям ГОСТ 23120-2016, СП 20.13330.2016 и DIN 24537.

### Преимущества решетчатого настила:

- высокая прочность,
- оптимальная легкость при высокой степени нагрузки,
- современная технология изготовления,
- устойчивость к нагрузкам,
- возможность предотвращения скольжения в версии ячеистых решеток с зубьями,
- легкость монтажа и демонтажа,
- эстетика исполнения,
- возможность изготовления решеток по чертежам заказчика,
- дополнительная безопасность за счет изготовления решеток с элементами, например, в виде рантов, боковых планок и бордюров.





## ОСНОВНЫЕ ТЕРМИНЫ

### Структура решетчатого настила

Структура решетчатого настила определяется в основном делением ячеек, причем, несущие полосы и связующие полосы могут иметь различные промежутки.

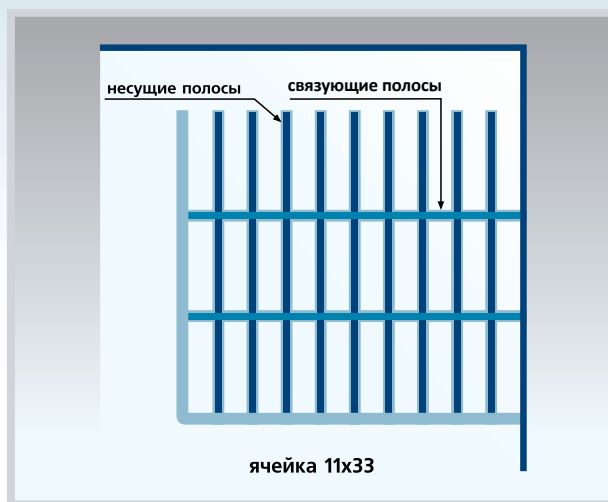

### Несущие полосы

Несущие полосы - полосы из металла, которые принимают на себя нагрузку. Располагаются параллельно друг другу, от опоры к опоре.

### Связующие полосы

Связующие полосы - полосы, обеспечивающие фиксацию и перпендикулярность несущих полос.

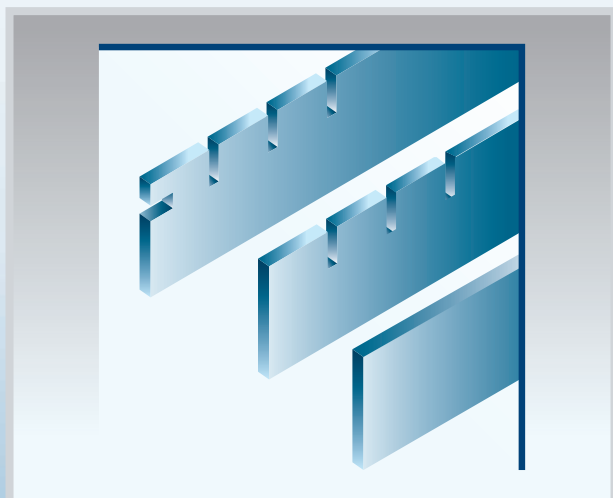

## ОСНОВНЫЕ ТЕРМИНЫ

### Вырезы

Прямоугольные, косые, радиальные вырезы в настилах по чертежу заказчика. Если длина вырезов меньше полуметра, то речь идет о мини вырезах.

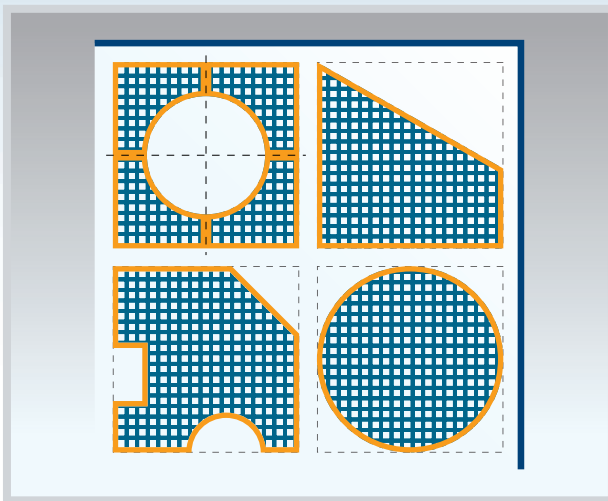

### Опоры решетчатого настила

Рекомендуется монтировать решетчатый настил таким образом, чтобы решетка опиралась минимум на 30 мм поверхности.

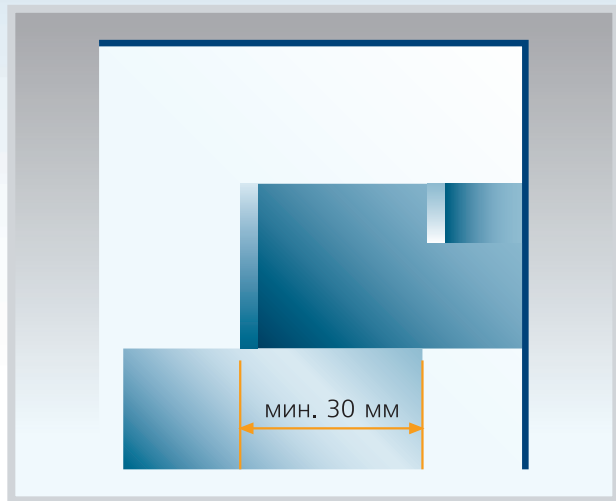

**a** - Чистый размер ячейки.

**b** - Размер ячейки по центрам полос.

### Обрамляющая полоса

Все решетки, как правило, обрамляются по периметру полосой или Т-образным профилем.

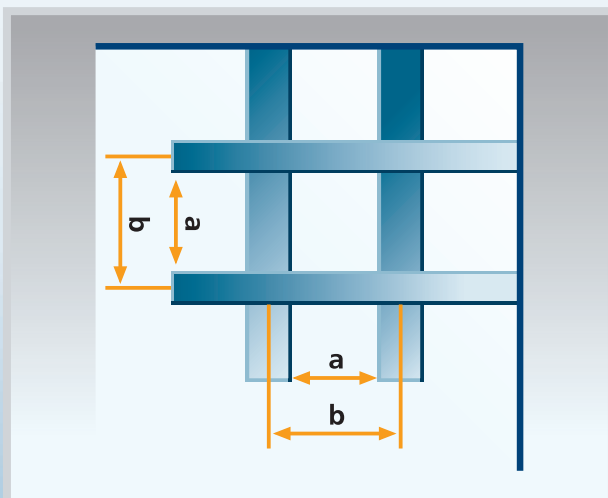

## ПРЕССОВАННЫЙ РЕШЕТЧАТЫЙ НАСТИЛ PR

Прессованный решетчатый настил производится из стальных несущих и связующих полос методом холодной прессовки по ТУ 5262-001-02727746-2016 (ТУ 5262-001-93757807-2008) и соответствует требованиям ГОСТ 23120-2016, СП 20.13330.2016 и DIN 24537.

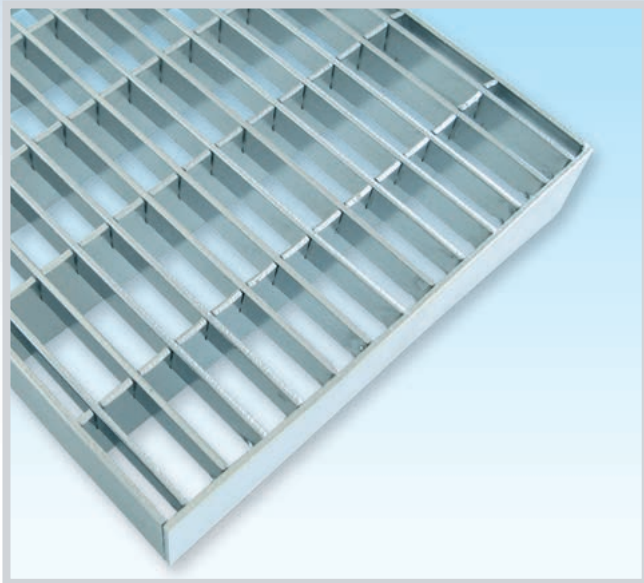

Несущим элементом прессованного настила является полоса, определяющая его длину. Связующая полоса только фиксирует положение несущей полосы и нагрузку не несет.

Современная техническая база позволяет производить большой ассортимент прессованного настила с ячейками в форме квадрата и прямоугольника под различные нагрузки и требования.

Прессованный решетчатый настил изготавливается максимальной длиной 2200 мм (несущая полоса) и шириной 2800 мм (связующая полоса).

Нестандартные размеры выполняются по чертежам заказчика.

Прессованный настил легок в монтаже и демонтаже, обладает высокими показателями нагрузочной способности, прочностью, эстетикой исполнения, что в совокупности обеспечивает широкое применение изделий в промышленном и гражданском строительстве, в архитектуре и дизайне.

Благодаря своей конструктивной особенности на изделиях из прессованного настила не скапливаются осадки, грязь и лед, что позволяет обеспечивать безопасное передвижение и легкую очистку рабочей поверхности.

РЕШЕТЧАТЫЙ НАСТИЛ

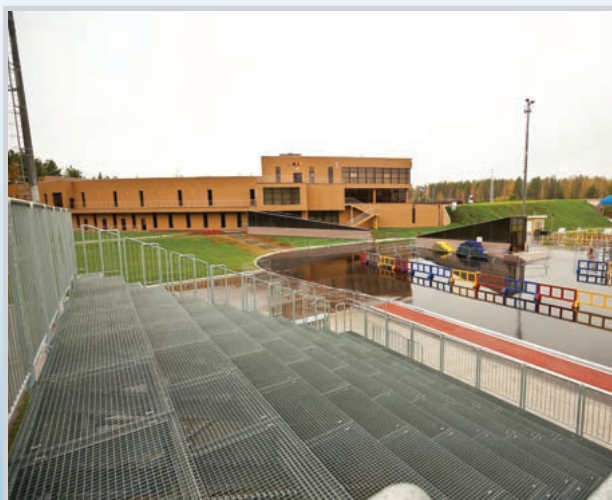

## ПРЕССОВАННЫЙ РЕШЕТЧАТЫЙ НАСТИЛ PR

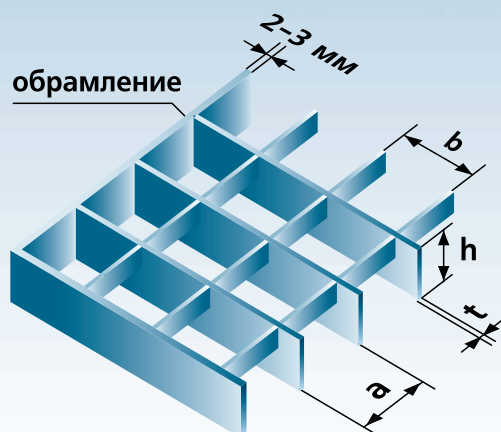

### Обозначение:

Вид настила – размеры\*, ахb / hхt, материал, тип противоскольжения (по запросу), тип обрамления (по запросу).

\* первым указывается размер несущей полосы

a – шаг несущей полосы

b – шаг связующей полосы

h – высота несущей полосы

t – толщина несущей полосы

### ПРИМЕР:

Прессованный настил PR - 600х1000, 34х33/30х2, оцинкованный, S2, тип В.

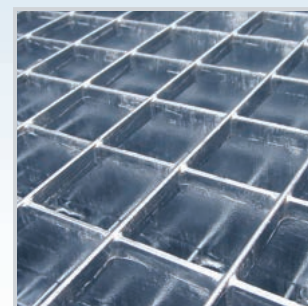

В районах с особыми климатическими условиями, а также в местах с повышенной опасностью скольжения (от снега, дождя, льда, разлива масел) рекомендуется к применению настил с зубьями противоскольжения.

### Типы прессованного настила с зубьями противоскольжения

#### Тип PR/S1

нанесение зубьев противоскольжения на несущие полосы

#### Тип PR/S2

нанесение зубьев противоскольжения на несущие и связующие полосы

#### Тип PR/S3

нанесение зубьев противоскольжения на связующие полосы

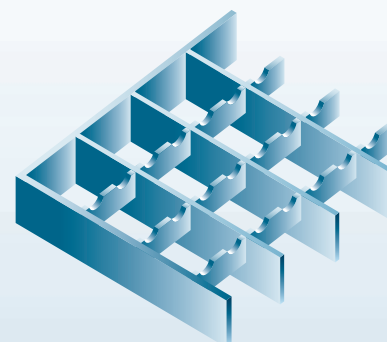
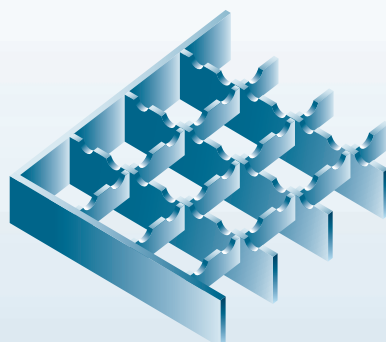
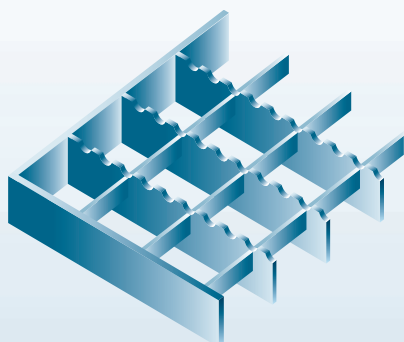

Технические данные (размеры ячеек, несущих полос) решеток с зубьями такие же, как и у решеток с гладкими несущими полосами.

С нагрузочными характеристиками прессованного настила можно ознакомиться в Таблице нагрузок, расположенной в разделе Техническая информация (см. стр. 82).

## Прессованный решетчатый настил PR. Производственная программа

Тип / номинальный размер	Кол-во несущих полос на 1 м	1) чистый размер ячейки 2) размер ячейки по центрам несущих и связующих элементов		Приблизительный вес в кг одного м <sup>2</sup> (с обрамлением, горячеоцинкованный)																											
				Размер несущей полосы (высота/толщина)																											
				20\2	20\3	25\2	25\3	25\4	25\5	30\2	30\3	30\4	30\5	35\2	35\3	35\4	35\5	40\2	40\3	40\4	40\5	50\3	50\4	50\5	60\3	60\4	60\5	70\5*	70\6*		
				30	30	30	30	30	30	30	30	30	30	30	30	30	30	30	30	30	30	30	30	30	30	30	30	30	30	30	
3030	30	30*31 34*33	16	22	19K	26K	37	46	22K	30K	42	53	24K	34K	48	60	27K	38K	53	66	47	66	80	55	78	94	108	131			
3040	30	30*42 34*44	15	20	18	25	34	43	20	29	40	50	23	33	46	57	26	37	51	64	45	64	78	54	75	92	105	128			
3010	30	30*09 34*11	26	32	29	36	-	-	32	40	-	-	34	44	-	-	37	48	-	-	56	-	-	-	-	-	-	-			
3020	30	30*20 34*22	18	24	21	28	41	51	24	32	46	54	27	37	51	61	30	41	57	68	48	68	81	56	78	95	108	-			
3050	30	30*53 34*55	14	20	17	24	33	41	20	28	38	48	22	32	44	55	25	36	50	62	44	62	76	53	73	90	104	125			
3065	30	30*65 34*66	13	19	16	23	32	40	19	27	38	47	22	31	43	54	25	36	49	61	44	61	75	52	72	89	102	124			
30100	30	30*98 34*99	13	18	15	22	30	38	18	26	36	45	21	31	42	52	24	35	47	59	43	59	73	51	70	87	101	121			
2010	46	20*09 22*11	31	39	35	45	-	-	39	51	-	-	43	57	-	-	47	63	-	-	75	-	-	-	-	-	-	-			
2020	46	20*20 22*22	24	32	28	38	53	63	32	44	61	73	36	50	69	83	40	56	77	93	67	93	113	79	109	133	152	-			
2030	46	20*31 22*33	21	29	25	35	49	61	29	41	57	72	33	47	65	82	37	53	73	92	65	92	112	78	108	132	152	184			
2040	46	20*42 22*44	20	28	24	34	47	59	28	40	55	69	32	45	63	79	36	52	71	89	64	89	109	76	105	129	150	181			
2050	46	20*53 22*55	19	27	23	33	46	57	27	39	54	67	31	45	62	77	35	51	70	87	63	87	107	76	103	128	148	178			
2065	46	20*65 22*66	18	27	23	33	45	56	27	39	53	66	31	45	61	76	35	51	69	86	63	86	106	75	102	126	147	177			
20100	46	20*98 22*99	18	26	22	32	43	54	26	38	51	64	30	44	59	74	34	50	67	84	62	84	104	74	100	125	145	174			
4010	23	41*09 44*11	23	28	25	31	-	-	28	34	-	-	30	37	-	-	32	40	-	-	48	-	-	-	-	-	-	-			
4020	23	41*20 44*22	16	20	18	23	35	41	20	26	40	46	22	29	44	52	24	33	49	57	41	57	68	47	66	79	90	-			
4030	23	41*31 44*33	13	17	15	21	30	37	17	24	34	42	20	27	38	48	22	30	42	53	36	53	64	43	61	74	85	103			
4040	23	41*42 44*44	12	16	14	19	28	35	16	23	32	40	18	26	36	45	21	29	40	50	35	50	61	42	59	71	82	99			
4050	23	41*53 44*55	11	15	13	19	26	33	15	22	30	38	18	25	35	43	20	28	39	48	34	48	59	41	57	69	80	97			
4065	23	41*65 44*66	11	15	13	18	25	32	15	21	29	37	17	24	34	42	19	28	38	47	34	47	58	40	56	68	79	95			
40100	23	41*98 44*99	10	14	12	17	24	30	14	20	28	35	16	24	32	40	18	27	36	45	33	45	56	39	54	66	77	93			
40130	23	41*131 44*132	10	14	12	17	23	29	14	20	27	34	16	23	32	39	18	26	36	45	33	45	55	39	53	66	76	92			
5010	19	52*09 55*11	22	26	24	28	-	-	26	31	-	-	27	33	-	-	29	36	-	-	42	-	-	-	-	-	-	-			
5020	19	52*20 55*22	14	18	16	21	31	36	18	23	35	40	20	26	38	44	22	29	42	49	34	49	58	40	56	67	76	-			
5030	19	52*31 55*33	12	15	14	18	26	33	15	21	30	37	17	23	34	42	19	26	37	46	31	46	55	37	53	64	73	89			
5040	19	52*42 55*44	11	14	13	17	24	30	14	20	28	35	16	22	31	39	18	25	35	44	30	44	52	35	51	61	70	85			
5050	19	52*53 55*55	10	13	12	16	23	28	13	19	26	33	15	21	30	37	17	24	33	42	29	42	51	35	49	59	68	83			
5065	19	52*65 55*66	9	13	11	16	22	27	13	18	25	32	15	21	29	36	16	24	32	41	39	41	49	34	48	58	67	81			
50100	19	52*98 55*99	9	12	10	15	20	25	12	17	24	30	14	20	27	34	16	23	31	39	28	39	48	33	46	56	65	79			

## Прессованный решетчатый настил PR. Производственная программа

Тип / номинальный размер	Кол-во несущих полос на 1 м	1) чистый размер ячейки 2) размер ячейки по центрам несущих и связующих элементов																											
		Приблизительный вес в кг одного м <sup>2</sup> (с обрамлением, горячеоцинкованный)																											
		Размер несущей полосы (высота/толщина)																											
		20\2	20\3	25\2	25\3	25\4	25\5	30\2	30\3	30\4	30\5	35\2	35\3	35\4	35\5	40\2	40\3	40\4	40\5	50\3	50\4	50\5	60\3	60\4	60\5	70\5*	70\6*		
50130	19	52*131 55*132	8	12	10	14	20	25	12	17	23	29	14	20	27	34	15	22	30	38	28	38	47	33	45	56	64	78	
6510	16	64*09 67*11	21	24	23	26	-	-	24	29	-	-	26	31	-	-	27	33	-	-	39	-	-	-	-	-	-	-	
6520	16	64*20 67*22	13	16	15	19	30	33	16	21	33	38	18	23	36	42	20	26	39	46	32	46	54	37	52	62	70	-	
6530	16	64*31 67*33	11	14	12	16	24	30	14	18	27	34	15	21	30	37	17	23	33	41	28	41	49	32	47	56	64	78	
6540	16	64*42 67*44	10	13	11	15	22	27	13	17	25	31	14	20	28	35	16	22	31	39	26	39	46	31	45	54	61	75	
6550	16	64*53 67*55	9	12	10	14	20	25	12	16	23	29	13	19	26	33	15	21	29	37	26	37	44	30	43	52	59	72	
6565	16	64*65 67*66	8	11	10K	14K	19	24	11K	16K	22	28	13K	18K	25	32	14K	21K	28	36	25	36	43	30	42	51	58	71	
65100	16	64*98 67*99	8	11	9	13	18	22	11	15	21	26	12	17	24	30	14	20	27	34	24	34	41	29	40	49	56	68	
65130	16	64*131 67*132	7	10	9	13	17	22	10	15	20	25	12	17	23	29	13	19	26	33	24	33	40	28	39	48	56	67	

\* Производство после запроса

 СТАНДАРТНАЯ ПРОГРАММА - для сокращения стоимости и более быстрых сроков поставки мы рекомендуем заказывать материал согласно нашей стандартной программе.

**K** - параметр обозначает возможность изготовления полной решетки с одинаковой высотой несущей и связующей полосы.

### Материал:

Сталь S235 JR (EN 10025-1) без покрытия  
Сталь S235 JR (EN 10025-1) горячеоцинкованная  
Нержавеющая сталь

**С зубьями противоскольжения** - под заказ:

**S1** - нанесение зубьев противоскольжения на несущие полосы.

**S2** - нанесение зубьев противоскольжения на несущие и связующие полосы (все типы за исключением размеров полосы 70x5 мм и 70x6 мм).

**S3** - нанесение зубьев противоскольжения на связующие полосы.

## СВАРНОЙ РЕШЕТЧАТЫЙ НАСТИЛ SP

Сварной решетчатый настил изготавливается из стальных несущих полос и крученых прутков диаметром от 4 до 8 мм методом сварки по ТУ 5262-001-02727746-2016 (ТУ 5262-001-93757807-2008) и соответствует требованиям ГОСТ 23120-2016, СП 20.13330.2016 и DIN 24537.

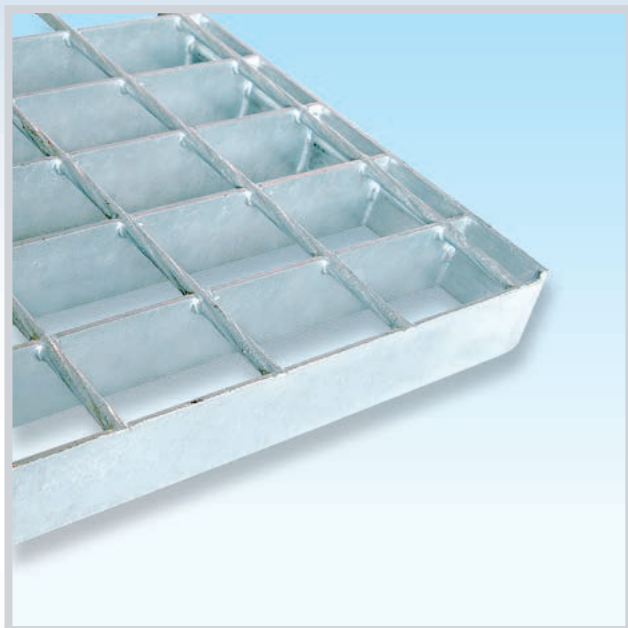

Несущим элементом сварного настила является полоса, которая определяет его длину. Связующий пруток фиксирует положение полос и нагрузку не несет.

Диапазон несущих полос сварных решеток колеблется от 20x2 до 60x5 мм. Самые популярные размеры ячеек - 34x38, 34x50, 34x76.

Важно помнить, что шаг считается от центра несущей полосы и связующего прутка.

Сварной решетчатый настил изготавливается максимальным размером по несущей полосе – 6100 мм, по связующей полосе – 1000 мм.

Компания «Стальпром» по чертежам заказчика может изготовить сварной настил с дополнительными вырезами, бордюрами, а также нестандартных размеров по несущей полосе до 12 000 мм и по связующей полосе до 1250 мм.

При необходимости большей ширины данный настил сваривается из частей.

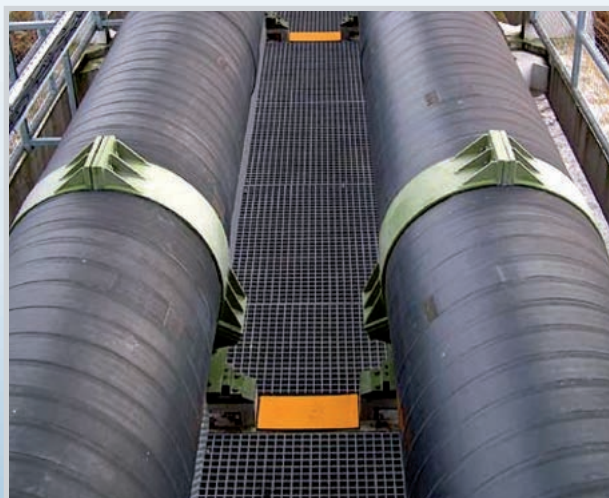
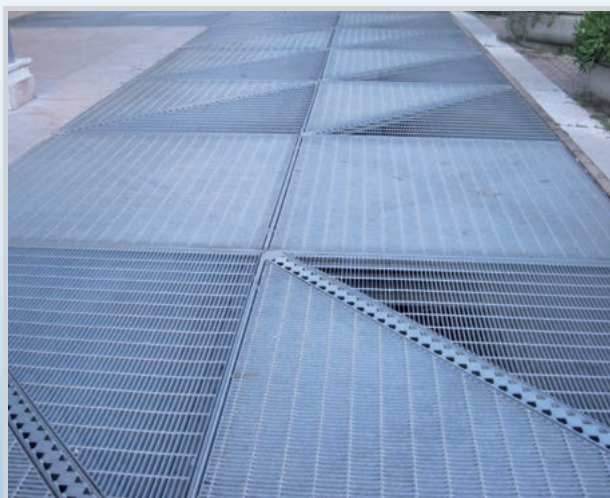

## СВАРНОЙ РЕШЕТЧАТЫЙ НАСТИЛ SP

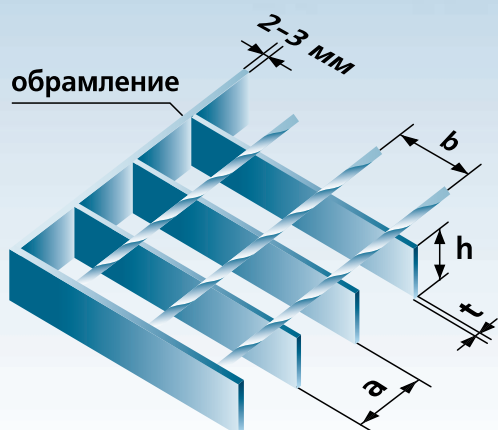

### Обозначение:

Вид настила – размеры\*,  $axb / hxt$ , материал, тип противоскольжения (по запросу), тип обрамления (по запросу).

\* первым указывается размер несущей полосы

**a** – шаг несущей полосы

**b** – шаг связующей полосы

**h** – высота несущей полосы

**t** – толщина несущей полосы

### ПРИМЕР:

Сварной настил SP - 2500x1000, 34x38/30x2, оцинкованный, S4, тип В.



Сварной решетчатый настил SP предназначен для использования в местах, где предъявляются повышенные требования к безопасности материалов при высоких нагрузках и сроку эксплуатации, а также в особых условиях окружающей среды. Данный вид материала нашел широкое применение в промышленном строительстве и энергетике, в качестве настилов коммуникационных трасс, каналов, для непешеходных и проезжих зон с полной массой автомобилей до 30 тонн. В районах с особыми климатическими условиями, а также в местах с повышенной опасностью скольжения (от снега, дождя, льда, разлива масел) рекомендуется к применению настил с зубьями противоскольжения.

### Типы сварного настила с зубьями противоскольжения

#### Тип SP/S4

стандартное исполнение зубьев, «зубья пилы»

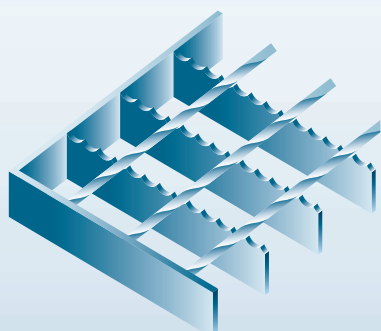

#### Тип SP/S5

трапециевидные зубья противоскольжения

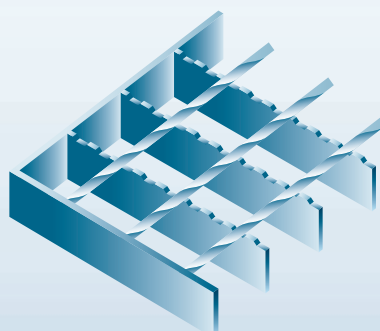

#### Тип SP/S6

трапециевидные зубья противоскольжения с глубокой засечкой

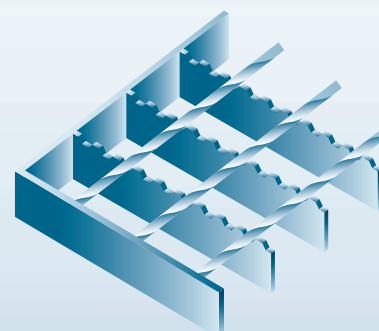

Технические данные (размеры ячеек, несущих полос) решеток с зубьями такие же, как и у решеток с гладкими несущими полосами.

С нагрузочными характеристиками сварного настила можно ознакомиться в Таблице нагрузок, расположенной в разделе Техническая информация (см. стр. 86).

## Сварной решетчатый настил SP. Производственная программа

Тип	Номинальный размер	Кол-во несущих полос на 1 м	1) чистый размер ячейки 2) размер ячейки по центрам несущих и связующих элементов		Приблизительный вес в кг одного м <sup>2</sup> (с обрамлением, горячеоцинкованный)																											
			Размер несущей полосы (высота/толщина)																													
			20\2	20\3	25\2	25\3	25\4	25\5	30\2	30\3	30\4	30\5	35\2	35\3	35\4	35\5	40\2	40\3	40\4	40\5	50\3	50\4	50\5	50\6*	60\4	60\5	60\6*					
AA	3032	30	31x33 34x38	15	20	18	24N	32N	38	20T	28TN	37TN	45T	23T	32T	42T	52T	26T	36TN	48TN	58T	44TN	58T	72T	86	69N	85	-				
AC	3045	30	31x45 34x50	14	19	16	23N	30N	37	19T	27TN	36TN	44T	22T	31T	41T	51T	25T	35TN	46TN	57T	43TN	57TN	71T	85	68N	84	101				
AX	3070	30	31x71 34x76	13	18	16	22S	29S	36	18T	26T	35T	43T	21T	30T	40T	49T	24T	34T	45T	56T	-	56T	70T	83	-	-	-				
AE	3096	30	31x96 34x100	12	18	15	22N	29N	35	18T	26TN	34TN	42T	20T	30T	39T	49T	23T	34TN	45TN	56T	42TN	56TN	69T	83	66N	82	99				
AI	3014	30	31x14 34x19	19	24	21	28	36	43	24	32	41	47	27	36	47	56	-	40	52	63	-	-	-	-	-	-	106				
AK	3019	30	31x19 34x24	17	22	20	26	34	41	22	31	39	48	25	35	45	54	-	-	50	61	-	-	-	-	-	-	-				
IX	1270	68	12x71 15x76	26	37	32	46	-	-	37	55	-	-	43	64	-	-	49	73	-	-	-	-	-	-	-	-	-				
IE	1296	68	12x96 15x100	25	37	31	46	-	-	37	54	-	-	43	63	-	-	49	72	-	-	-	-	-	-	-	-	-				
KK	1919	46	19x19 22x24	22	31	25	37	53	-	31	43	61	-	35	49	69	-	39	55	77	-	-	-	-	-	-	-	-				
KA	1932	46	19x33 22x38	20	28	24	34N	45	-	28	40N	53	-	32	46	61	-	36	52N	69	-	65	85	-	-	102	-	-				
KC	1945	46	19x45 22x50	19	27	23	33N	44	-	27	39N	52	-	31	45	60	-	35	51N	68	-	64	84	-	-	100	-	-				
KX	1970	46	19x71 22x76	18	26	22	32	43	-	26	38	51	-	30	44	59	-	34	51	67	-	63	83	-	-	99	-	-				
KE	1996	46	19x96 22x100	18	26	22	32N	42	-	26	38N	50	-	30	44	58	-	34	50N	66	-	62	82	-	-	99	-	-				
MM	2220	41	22x20 25x25	20	28	24	33	43	-	28	39	50	-	31	44	57	-	35	49	65	-	-	-	-	-	-	-	-				
MA	2232	41	22x33 25x38	19	26	22	31	41	-	25	37	48	-	29	42	55	-	33	47	62	-	58	77	-	-	91	-	-				
MC	2245	41	22x45 25x50	17	25	21	30	40	-	25	36	47	-	28	41	54	-	32	46	61	-	57	76	-	-	90	-	-				
MX	2270	41	22x71 25x76	17	24	20	29	39	-	24	35	46	-	27	40	53	-	31	45	60	-	56	75	-	-	89	-	-				
ME	2296	41	22x96 25x100	16	23	20	29	38	-	23	34	45	-	27	39	52	-	30	45	60	-	56	74	-	-	89	-	-				
BA	2632	34	27x33 30x38	16	22	19	27	35	42	22	31	41	50	25	35	47	58	28	40	53	65	49	65	80	-	77	95	-				
BC	2645	34	27x45 30x50	15	21	18	26N	34N	41	21	30N	40N	49	24	35	46	56	27	39N	52N	64	48N	64N	79	-	76N	94	-				
BX	2670	34	27x71 30x76	14	20	17	25	33	40	20	29	39	48	23	34	45	55	26	38	51	63	-	63	78	-	-	-	-				
BE	2696	34	27x96 30x100	14	20	17	24	32	40	20	29	38	47	23	33	44	55	26	38	50	62	47	62	77	-	74	93	-				
EA	2932	31	30x33 33x38	15	21	18	25	32	39	21	29T	38T	46T	23T	33T	43T	53T	26T	37T	49T	60T	46T	60T	74T	88	71	88	-				
EDF	2927	31	30x27 33x34	-	21	18	25	33	40	21T	29T	38T	47T	24T	34T	44T	54T	27T	38T	50T	61T	-	61T	75T	89	-	88	-				
EC	2945	31	30x45 33x50	14	20	17	24	31	38	20T	28T	37T	45T	22T	32T	42T	52T	25T	36T	48T	59T	45T	59T	73T	87	70	87	104				
EX	2970	31	30x71 33x76	13	19	16	23	30	37	19T	27T	36T	44T	22T	31T	41T	51T	24T	35T	47T	58T	-	58T	72T	-	-	-	-				
EE	2996	31	30x96 33x100	13	18	15	22	29	36	18T	26T	35T	43T	21T	31T	41T	50T	24T	35T	46T	57T	43T	57T	71T	85	68	85	102				
FA	3432	27	35x33 38x38	-	19	16	22	29	35	19T	26T	34T	41T	21T	30T	39T	47T	24T	33T	44T	53T	41T	53T	66T	78	63	78	93				
FC	3445	27	35x45 38x50	-	18	15	21N	28	34	18T	25TN	33TN	40T	20T	29T	38T	46T	23T	32T	42T	52T	40T	52T	64T	77	62	77	92				
FX	3470	27	35x71 38x76	-	17	14	20N	27	33	17T	24T	32T	39T	19T	28T	37T	45T	22T	31T	41T	51T	39T	51T	63T	-	-	-	91				
FE	3496	27	35x96 38x100	-	15	14	20	26	32	16T	23TN	31TN	38T	19T	27T	36T	44T	21T	31T	41T	50T	38T	50T	63T	75	60	75	90				

## Сварной решетчатый настил SP. Производственная программа

Тип	Номинальный размер	Кол-во несущих полос на 1 м	1) чистый размер ячейки 2) размер ячейки по центрам несущих и связующих элементов		Приблизительный вес в кг одного м <sup>2</sup> (с обрамлением, горячеоцинкованный)																											
			Размер несущей полосы (высота/толщина)																													
			20\2	20\3	25\2	25\3	25\4	25\5	30\2	30\3	30\4	30\5	35\2	35\3	35\4	35\5	40\2	40\3	40\4	40\5	50\3	50\4	50\5	50\6*	60\4	60\5	60\6*					
GA	3732	25	38x33 41x38	-	18	15	21	27	33	18T	24T	32T	39T	20T	28T	36T	44T	22T	31T	41T	50T	38T	50T	61T	73	59	73	87				
GC	3745	25	38x45 41x50	-	17	14	20N	26	32	17T	23TN	31TN	37T	19T	27T	35T	43T	21T	30T	40T	49T	37T	49T	60T	72	58	72	86				
GX	3770	25	38x71 41x76	-	16	13	19	25	31	16T	23T	30T	36T	18T	26T	34T	42T	20T	29T	39T	48T	36T	48T	59T	-	-	-	85				
GE	3796	25	38x96 41x100	-	15	13	19N	24	30	15T	22TN	29TN	36T	17T	25T	34T	41T	20T	29T	38T	47T	-	47T	58T	70	56	70	84				
CK	3919	24	40x19 43x24	-	19	17	23	29	35	19	26	33	40	22	29	38	45	-	33	42	51T	37T	-	-	-	-	-	-				
CA	3932	24	40x33 43x38	-	17	15	20	26	32	17T	24T	31T	37T	19T	27T	35T	43T	22T	30T	40T	48T	36T	48T	59T	71	57	70	84				
CC	3945	24	40x45 43x50	-	16	14	19	25	31	16T	23T	30T	36T	18T	26T	34T	42T	20T	29T	38T	47T	35T	47T	58T	69	56	69	83				
CX	3970	24	40x71 43x76	-	15	13	18	24	30	15T	22T	29T	35T	17T	25T	33T	41T	20T	28T	37T	46T	34T	46T	57T	-	-	-	81				
CE	3996	24	40x96 43x100	-	15	12	18	24	29	15T	21T	28T	35T	17T	24T	32T	40T	19T	28T	37T	45T	34T	45T	56T	68	54	67	81				
HMA	4632	21	47x33 50x38	-	15	14	19	24	-	16T	21T	28T	-	18T	24T	32T	-	20T	27T	36T	-	-	43T	-	-	-	-					
HMC	4645	21	47x45 50x50	-	15	13	18	23	-	15T	20T	27T	-	17T	23T	31T	-	18T	26T	34T	-	32T	42T	-	-	50	-					
HMX	4670	21	47x71 50x76	-	14	12	17	22	-	14T	20T	26T	-	16T	22T	29T	-	18T	25T	33T	-	31T	41T	-	-	-	-					
HME	4696	21	47x96 50x100	-	13	11	16	21	-	13T	19T	25T	-	15T	22T	29T	-	17T	25T	33T	-	31T	40T	-	-	48	-					
HEA	6432	16	63x33 66x38	-	13	12	15	20	24	13T	18T	23T	27T	15T	20T	26T	31T	16T	22T	29T	35T	27T	35T	42T	-	41	50	-				
HEC	6445	16	63x45 66x50	-	12	11	14	19	22	12T	17T	22T	26T	14T	19T	25T	30T	15T	21T	28T	34T	26T	34T	41T	-	40	49	-				
HEX	6470	16	63x71 66x76	-	11	10	13	18	21	11T	16T	21T	25T	13T	18T	24T	29T	14T	20T	27T	33T	25T	33T	40T	-	-	-	-				
HEE	6496	16	63x96 66x100	-	11	9	13	17	20	11T	15T	20T	24T	12T	17T	23T	28T	14T	20T	26T	32T	24T	32T	40T	-	38	47	-				
ZC	6045	17	59x45 62x50	-	-	-	15	20	23	13	18	23	27	-	-	-	-	-	-	-	-	-	-	-	-	-	-	-				
ZD	6060	17	59x60 62x65	-	-	-	15	20	23	13	18	23	27	-	-	-	-	-	-	-	-	-	-	-	-	-	-	-				
ZE	6096	17	59x96 62x100	-	-	-	14	19	22	12	17	22	26	-	-	-	-	-	-	-	-	-	-	-	-	-	-	-				
ZY	60127	17	59x127 62x132	-	-	-	13	17	20	11	15	20	24	-	-	-	-	-	-	-	-	-	-	-	-	-	-	-				
AA-8x8	3032 8x8	30	8x8*	-	-	-	-	-	23	31	40	Применим к типам AC, AX, AE						39	51	-	47	61	-	-	-	-	-	-	-	-		
AE offshore	3096	30	13x96**	-	-	-	27T	34T	40T	-	31T	39T	47T	-	35T	44T	54T	-	39T	50T	60T	-	60T	74T	-	70T	62T	-				
CE offshore	3996	24	11x96***	-	-	-	25T	31T	37T	-	28T	35T	41T	-	31T	39T	47T	-	35T	44T	52T	-	52T	63T	-	87T	75T	-				

\* Производство после запроса

\*\* Чистый размер ячейки равный 8x8 мм используется с дополнительной планкой с отверстиями 8x8 мм.

\*\*\* Чистый размер ячейки равный 13x96 мм используется с дополнительным прутком 4,5 мм между несущими полосами

\*\*\*\* Чистый размер ячейки равный 11x96 мм используется с 2 прутками между несущими полосами

### СТАНДАРТНАЯ ПРОГРАММА -

для сокращения стоимости и более быстрых сроков поставки мы рекомендуем заказывать материал согласно нашей стандартной программе.

### Материал:

Сталь S235 JR (EN 10025-1) без покрытия

Сталь S235 JR (EN 10025-1) горячеоцинкованная

Нержавеющая сталь

### Производство по запросу:

**Типы зубьев S4 или S5** - для всех типов несущей полосы толщиной 2, 3, 4 или 5 мм, кроме полосы 20x2.

**Типы зубьев S6** - все типы, обозначенные «Т», изготавливаются либо с крученым поперечным прутком диаметром 4,5/5/6/8 мм, либо с гладким поперечным прутком диаметром 4/5/6 мм.

Все типы с обозначением «N» производятся только из нержавеющей стали 1,4301 (V2A) или 1,4571 (V4A) или других видов нержавеющей стали со связующей полосой диаметром от 4 до 5 мм.

## СТУПЕНИ ИЗ НАСТИЛА PR И SP

Наша компания изготавливает ступени из всех видов решетчатого настила в соответствии с требованиями ТУ 5262-001-02727746-2016 (ТУ 5262-001-93757807-2008), ГОСТ 23120-2016 и DIN 24531.

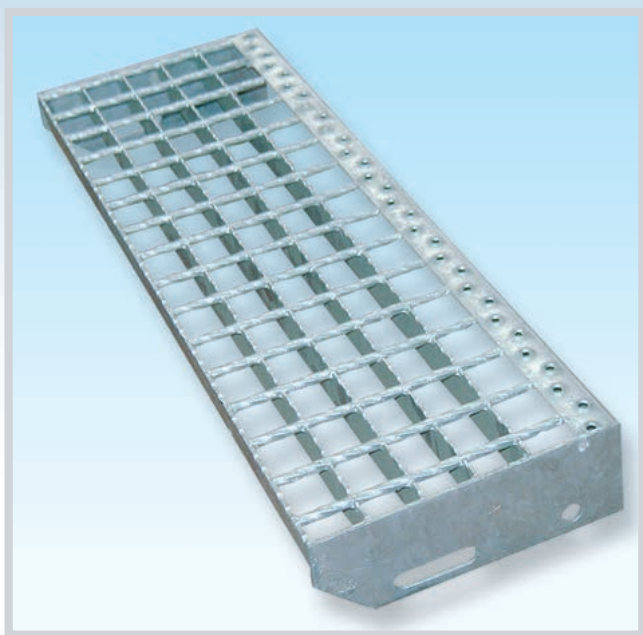

Ступени оснащены боковыми монтажными планками с круглыми и овальными отверстиями и уголком противоскольжения, что обеспечивает безопасность и облегчает монтаж конструкции.

Благодаря тому, что при изготовлении металлических ступеней в качестве базы используются решетчатые настилы, изделия обладают набором уникальных преимуществ, позволяющих широко применять эту продукцию для различных задач в промышленном и гражданском строительстве.

Если к лестничным конструкциям предъявляются более высокие требования по защите от возможного скольжения (особенно в тех случаях, когда угол подъема/спуска очень большой), основные элементы поверхности изготавливают из прессованных и сварных ячеистых решеток с зубьями противоскольжения. Специальная поверхность с противоскольжением значительно повышает безопасность при эксплуатации инженерных сооружений на любой высоте.

По Вашим чертежам в компании «Стальпром» возможно изготовить ступени нестандартных размеров круглой или трапециевидной формы с зубьями противоскольжения.

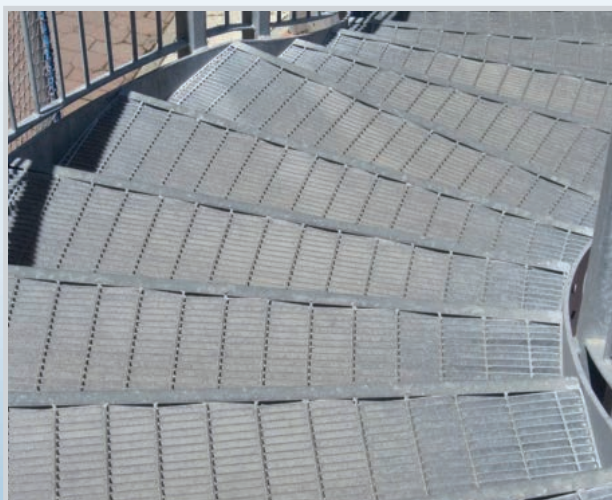

## СТУПЕНИ ИЗ НАСТИЛА PR И SP

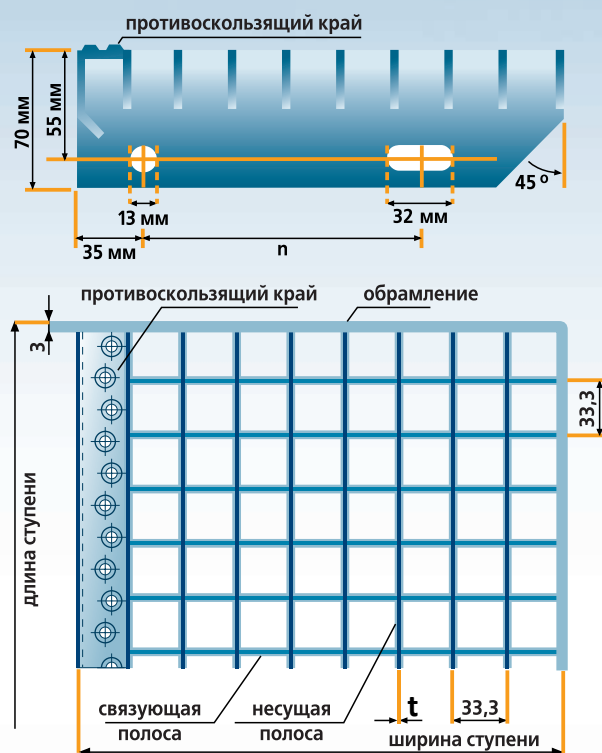

Круглые и овальные отверстия на боковых планках облегчают монтаж ступеней.

### Обратите внимание:

- стандартные размеры ячеек ступеней из сварных решеток 34x38, 34x76;

- стандартные размеры ячеек ступеней из прессованных решеток со стандартными ячейками 34x33, 34x11.

Ступени из настила PR и SP выпускаются стандартной длиной 600, 800, 1000, 1200 мм и шириной 240, 270, 305 мм. Расстояние между отверстиями (n) на ступенях нестандартных размеров выполняются по размеру заказчика. В компании «Стальпром» возможно заказать крепление для ступеней из настила PR и SP.

### Основные типоразмеры

Длина	Ширина	h x t	n	Вес, кг
600	240	30 x 2	120	4,9
	270	30 x 2	150	5,4
	305	30 x 2	185	5,9
800	240	30 x 2	120	6,1
	270	30 x 2	150	6,7
	305	30 x 2	185	7,3
1000	240	30 x 2	120	7,3
	270	30 x 2	150	8,0
	305	30 x 2	185	8,7
1200	240	30 x 3	120	10,9
	270	30 x 3	150	11,6
	305	30 x 3	185	12,6

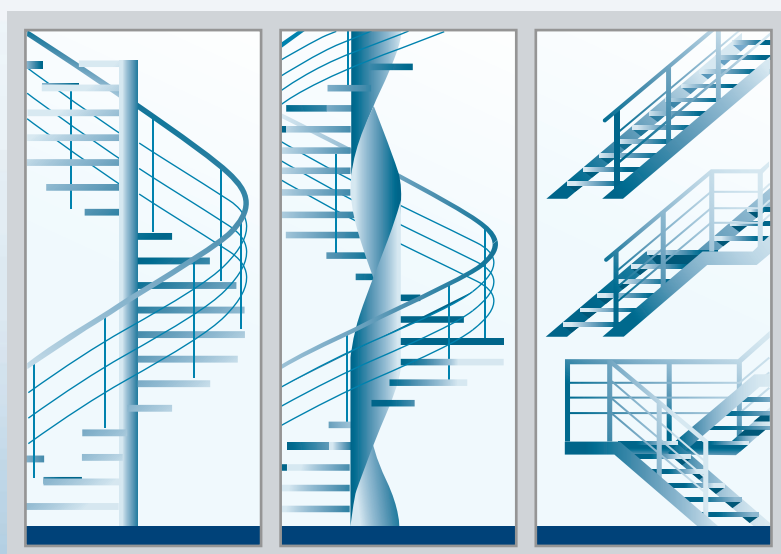

Компания «Стальпром» предлагает ступени для трех типов лестниц:

- **Витые лестницы.** Предназначены для промышленных и гражданских объектов, где необходима компактность и прочность сооружения.
- **Опясывающие лестницы.** Используются на крупногабаритных промышленных объектах (ёмкости, резервуары, вышки).
- **Лестницы с прямолинейными маршами.** Используются в качестве подходов к обслуживаемому оборудованию, в виде эвакуационных и пожарных лестниц на промышленных и гражданских объектах.

## ТЕХНИЧЕСКИЕ ХАРАКТЕРИСТИКИ РЕШЕТЧАТОГО НАСТИЛА

### Допуски и отклонения при изготовлении настила

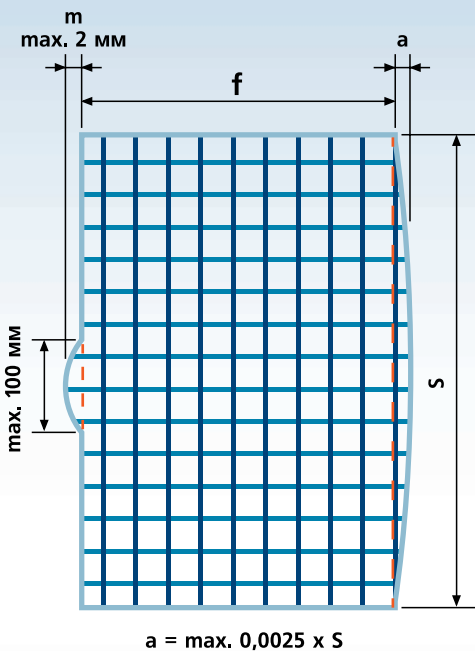

#### Отклонение от плоскости в пределах настила:

Отклонение  $a \leq 5 \text{ мм}$   
для решеток - 300 x 300 мм -  $a \leq 2 \text{ мм}$

#### Выпучивание крайней несущей полосы:

$m \leq 2 \text{ мм}$

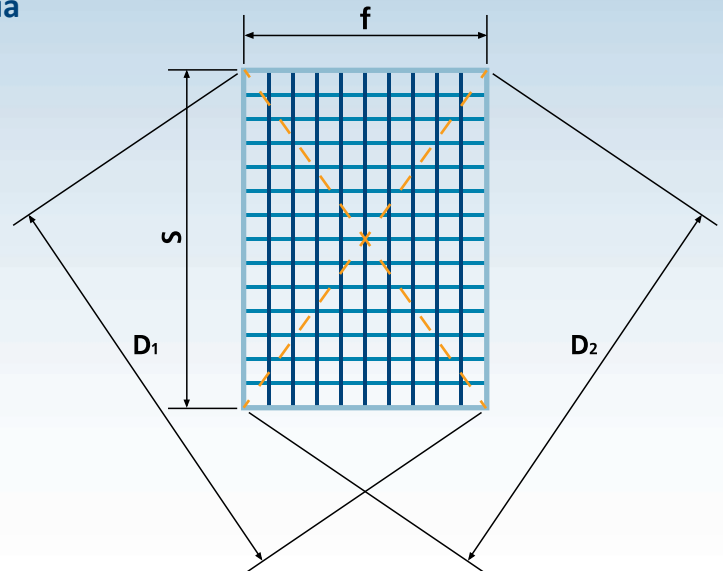

#### Предельное отклонение разности между диагоналями:

$D1 - D2$  равна  $0,012 \times S$  (max длина стороны)

#### Предельное отклонение по ширине с:

$f = \max + 0 \text{ мм до } -4 \text{ мм}$

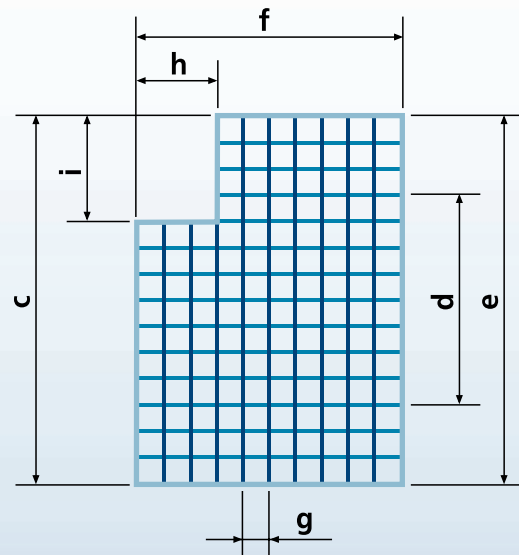

#### Предельное отклонение шага ячейки:

$g = \max \pm 1,5 \text{ мм}$

#### Предельное отклонение шага ячейки:

$g = \max \pm 4 \text{ мм}$  (при измерении 10 ячеек)

#### Допуск на технологический вырез:

$h; i = \max + 8 \text{ мм} / -0 \text{ мм}$

#### Винтообразность настила

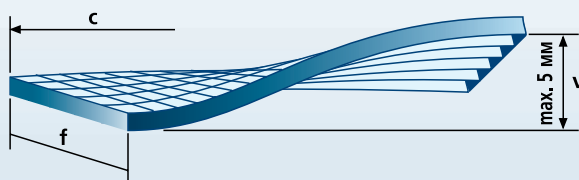

#### Предельное закручивание настила (винтообразность):

$v \leq 5 \text{ мм}$

## Допуски на отклонения от размеров настила

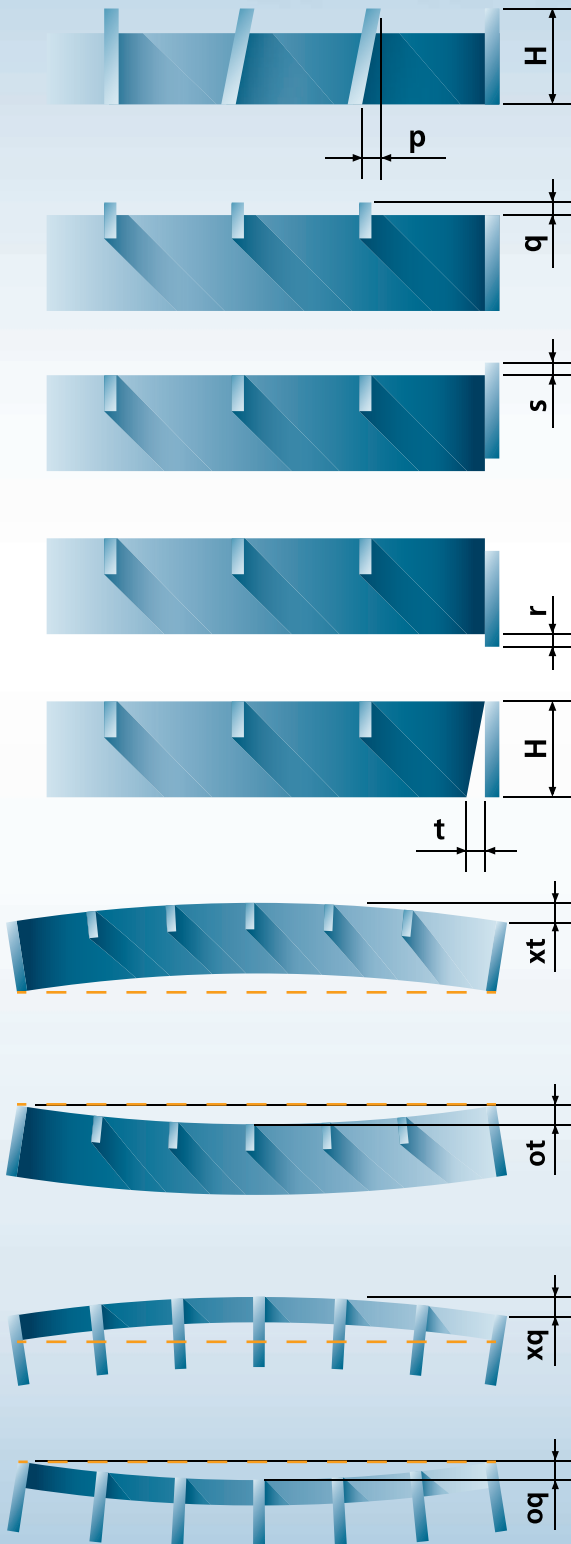

**Предельный перекося несущих полос от вертикальной плоскости:**

$p_{\max} = 0,1 \times H$   
однако не больше 3 мм

**Предельный выступ связующих полос над плоскостью настила:**

$q_{\max} = 1,5$  мм

**Предельный выступ обрамляющей полосы над плоскостью настила:**

$s_{\max} = 1,0$  мм

**Предельное занижение обрамляющей полосы:**

$r_{\max} = 1,0$  мм

**Неперпендикулярность обрамляющей полосы относительно плоскости настила:**

$t_{\max} = 0,1 \times H$  мм,  
однако не больше 3 мм

**Предельные отклонения несущей полосы - выпуклость:**

$x_t_{\max} = 1/150$  от длины полосы  
при размерах > 450 мм не больше 8 мм  
при размерах < 450 мм не больше 3 мм

**Предельные отклонения несущей полосы - вогнутость:**

$o_t_{\max} = 1/200$  от длины полосы  
при размерах > 600 мм не больше 8 мм  
при размерах < 600 мм не больше 3 мм

**Предельные отклонения связующих прутков - выпуклость:**

$x_q_{\max} = 1/150$  от длины полосы  
при размерах > 450 мм не больше 8 мм  
при размерах < 450 мм не больше 3 мм

**Предельные отклонения несущей полосы - вогнутость:**

$o_q_{\max} = 1/200$  от длины полосы  
при размерах > 600 мм не больше 8 мм  
при размерах < 600 мм не больше 3 мм

## Способы и виды крепления настила

Крепления решетчатого настила изготавливаются в соответствии с требованиями ТУ 25.99.29-005-74449804-2017.

### Скобка

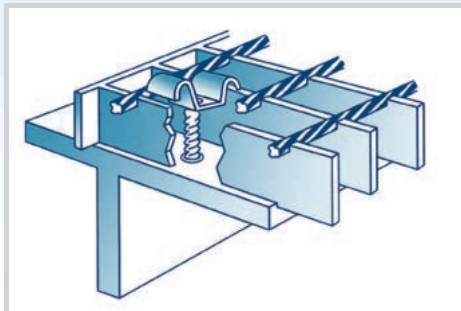

**Универсальный скрепитель**  
Скобка + саморез со сверлом

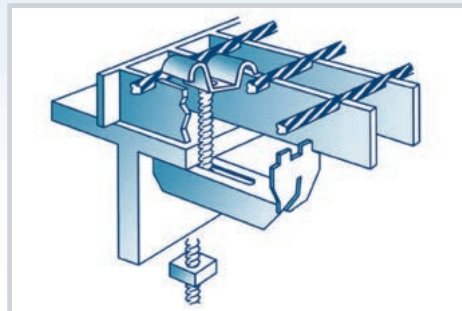

**Стандартное крепление**  
Скобка + болт М8 х 60 + гайка М8 + прижимная скобка

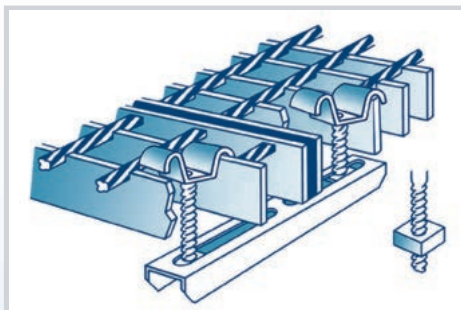

**Двойное крепление**  
Скобка 2 шт. + болт М8 х 60 2 шт. + гайка М8 2 шт. + прижимная планка

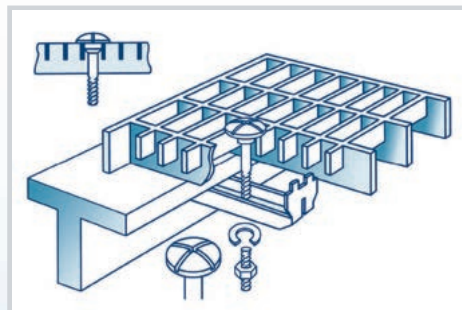

**Крепление прессованного настила 34 x 11**  
Прижимная скобка + болт + гайка

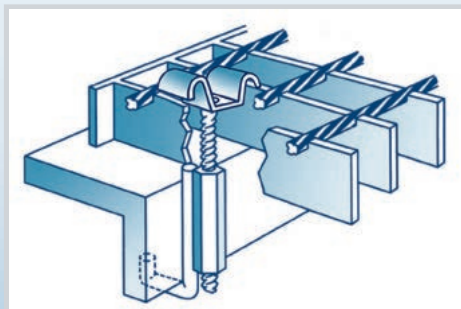

**Монтажный крюк малый**  
Монтажный крюк + болт М8 х 60 + скобка

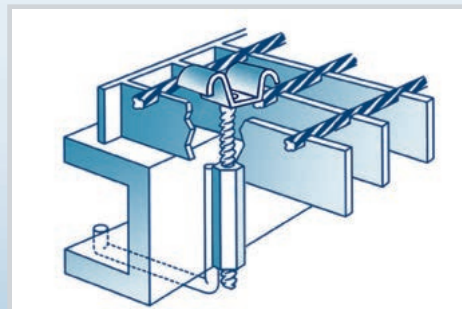

**Монтажный крюк большой**  
Монтажный крюк + болт М8 х 60 + скобка

## Наиболее частые в использовании виды крепежа



### Универсальный скрепитель (УС), оцинкованный (скобка + саморез 6,3x51 со сверлом)

Обеспечивает легкий и быстрый монтаж. Самый распространенный в использовании, наиболее дешевый вид крепежа.



### Стандартное крепление (СК), оцинкованное (верхняя часть - скобка + болт М8x60 + нижняя часть - прижимная скоба + гайка М8)

Не повреждает поверхность металлоконструкций, может неоднократно использоваться при повторном монтаже. Применяется на объектах, где возможна вибрация.



### Двойное крепление (ДК), оцинкованное (верхняя часть - скобка - 2 шт. + болт М8x60 - 2 шт. + нижняя часть - прижимная планка + гайка М8 - 2 шт.)

Обеспечивает эффективность при монтаже настила на большой высоте и где возможен сдвиг конструкции. Данный вид крепежа предназначен для соединения настила между собой, обеспечивая при этом однородную стабильную поверхность.



### Типы обрамления настила

#### Тип А

Стандартный тип обрамления. Высота обрамления равна высоте несущей полосы. Обрамляются торцы полос.



#### Тип В

Высота обрамления ниже на 5 мм высоты несущей полосы. Обрамляются торцы полос. Рекомендуется для использования в дренажных системах.



#### Тип Д





Обрамляются торцы деталей. Используется в качестве защитного ребра на площадках технического обслуживания.



#### Тип Е

Обрамляются торцы полос. Используют в случаях, если высота решетки ниже высоты опорного профиля.

## Подбор ячеек в зависимости от колесных нагрузок

Расстояние между опорами, мм	Легковые автомобили		Погрузчики				Грузовые автомобили				Тягачи с полуприцепами				
															
	2,5 тн		2,5 тн	3,5 тн	7 тн	13 тн	6 тн	9 тн		12 тн		30 тн		60 тн	
	Вд	Пп	Вд=Пп		Вд=Пп		Вд=Пп		Вд=Пп		Вд=Пп		Вд=Пп		
<b>300</b>	40x4	40x4	40x4	40x4	50x5	70x5	40x5	50x4	50x4	50x4	50x5	50x4	50x4	60x4	60x4
<b>400</b>	40x4	40x4	40x4	40x5	60x5		50x5	50x5	60x4	60x5	60x5	60x5	60x5	70x5	70x4
<b>500</b>	40x4	40x4	40x5	50x5	70x5		60x4	60x5	70x4	70x5	70x5	70x4			
<b>600</b>	40x4	40x4	50x4	60x4			60x5	70x5	70x5			70x5			
<b>700</b>	40x4	40x4	50x5	60x5			70x5								
<b>800</b>	40x5	40x5	50x5	60x5			70x5								
<b>900</b>	40x5	40x5	60x4	70x5											
<b>1000</b>	50x4	40x5	60x5	70x5											
<b>1100</b>	50x4	50x4	60x5												
<b>1200</b>	50x5	50x4	70x4												
<b>1300</b>	60x4	50x5	70x5												
<b>1400</b>	60x4	60x4	70x5												
<b>1500</b>	60x5	60x4	70x5												

**Вд** – нагрузка распределяется вдоль несущей полосы

**Пп** – нагрузка распределяется поперек несущей полосы

### Рекомендации по заказу настила

Выбор типа решетчатого настила осуществляется на основании требований заказчика к конструкции.

При выборе настила также необходимо учитывать максимальные стандартные размеры.

У прессованного настила это: 2200 x 2800 мм, где 2200 мм - максимальный размер несущей полосы, а 2800 мм - максимальный размер связующей полосы.

Максимальные размеры сварного настила: 6100 x 1000 мм, где 6100 мм - максимальный размер несущей полосы сварной решетки, а 1000 мм - максимальный размер связующего прутка сварной решетки.

## Рекомендации по заказу настила

При правильном расположении решетчатого настила несущая полоса будет опираться концами на несущие элементы (двутавры, швеллера и т.д.). На каждую опору необходимо ставить два крепления, в том числе промежуточные. При неправильном расположении настил не будет нести нагрузки, указанные в Таблицах нагрузок, что может привести к разрушению конструкции.

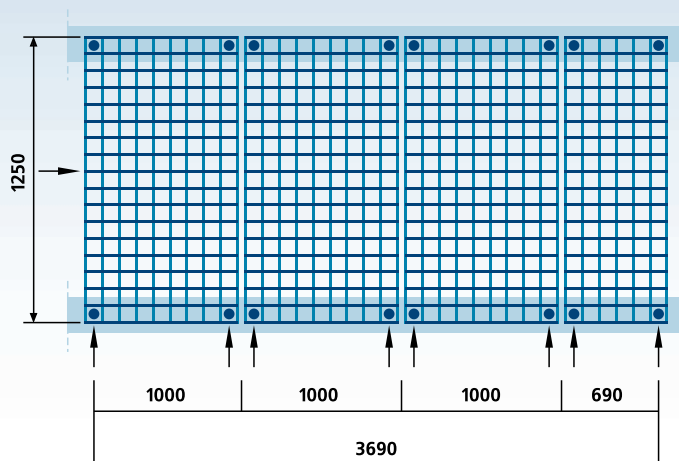

Размеры ячеек и несущих полос указаны в таблице производственной программы

Выбор типа настила в зависимости от несущей нагрузки осуществляется на основании данных, представленных в Таблицах нагрузок, которые располагаются в разделе Техническая информация (см. стр. 82).

### Пример заказа прессованного настила:

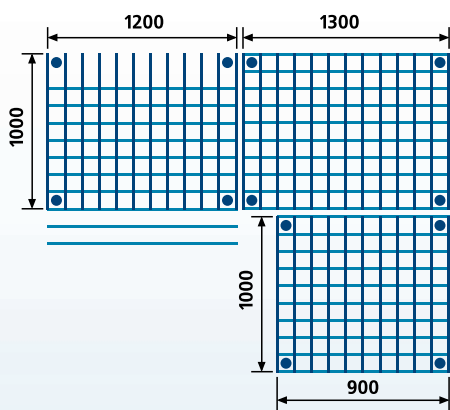

Заказчику нужно закрыть площадь размером 3,4 м<sup>2</sup> (см. рис.). По условиям заказа для этого необходимы три прессованные решетки: 1000x1200, 1000x1300 и 900x1000.

Для прессованных решеток 1000x1200, 1000x1300 размер несущей полосы будет равен 1000 мм (расстояние между опорами). Для решеток 900x1000 размер несущей полосы - 900 мм. Размер связующей полосы для прессованных решеток 1000x1200 будет равен 1200 мм, для прессованных решеток 1000x1300 - 1300 мм, для прессованных решеток 900x1000 - 1000 мм. Таким образом, для покрытия площади 3,4 м<sup>2</sup> необходимы прессованные решетки:

- 1) Прессованные решетки 1000x1200 мм (первый размер - 1000 мм - размер несущей полосы, второй - 1200 мм - размер связующей полосы);
- 2) Прессованные решетки 1000x1300 мм (размер несущей полосы - 1000 мм, размер связующей полосы - 1300 мм);
- 3) Прессованные решетки 900x1000 мм (размер несущей полосы - 900 мм, размер связующей полосы - 1000 мм).

### Пример обозначения при заказе настила:

Необходимо указать тип настила:

**PR** - прессованный настил, **SP** - сварной настил.

Также при заказе настила указываем следующие характеристики:

**mхn**,

**тип материала,**

**тип обрамления,**

**ахb/нхt**,

**тип зубьев противоскольжения,**

**количество.**

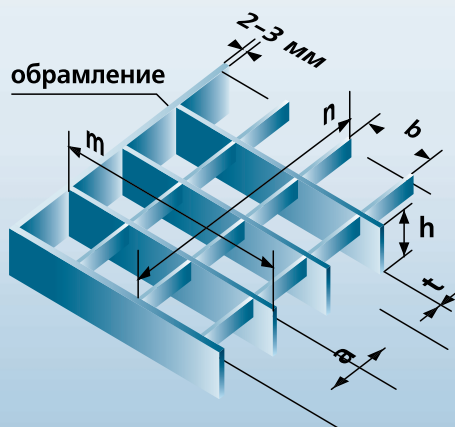

**a** - шаг несущей полосы

**b** - шаг связующих полос

**h** - высота несущей полосы

**t** - толщина несущей полосы

**n** - длина связующей полосы

**m** - длина несущей полосы

## ПРИМЕНЕНИЕ РЕШЕТЧАТОГО НАСТИЛА

Решетчатый настил нашел свое применение во всех сферах промышленного и гражданского строительства, а также в архитектуре и дизайне помещений.

Предлагаем ознакомиться с некоторыми примерами применения материала.

### Обустройство морских платформ в судостроительной и нефтехимической отраслях

Компания «Стальпром» может поставить специализированный вид сварного настила SP, предназначенный для морских платформ.

Согласно стандарту строительства морских платформ конструкция настила сделана таким образом, чтобы в ячейку решетки не смог пройти шар-эталон, диаметр которого составляет 15 мм.

Благодаря такой особенности конструкции из настила SP обладают максимальной прочностью, способны выдерживать большие нагрузки, задерживать на своей поверхности отходы производства, тем самым предотвращая загрязнение морской среды в процессе бурения, опробования и эксплуатации скважин.

### Ограждения

Ограждения из решетчатого настила предназначены, главным образом, для защиты построек от внешних вмешательств. Есть и второстепенные роли использования ограждения, например, в виде архитектурного приема.

Конструкции из решетчатого настила отличаются долговечностью, надежностью, предоставляют возможность индивидуализации территории, не требуют специального дополнительного ухода и эстетичны.

Компания «Стальпром» производит ограждения как из сварного, так и из прессованного решетчатого настила.

Оптимальное конструктивное решение – прессованный настил с ячейкой 66x99 мм и номинальной высотой 1,10 м, 1,80 м.



## ПРИМЕНЕНИЕ РЕШЕТЧАТОГО НАСТИЛА

Решетчатый настил может использоваться в качестве элементов фасада зданий и сооружений, а также покрытий стеллажей.

### Элементы зданий и сооружений

Решетчатый настил может использоваться в различных декоративных целях.

Компания «Стальпром» может поставить специализированный вид настила – жалюзийные решетки, у которых несущие полосы («жалюзи») наклонены на 30°, 45°.

Угол наклона полос уменьшает светопропускаемость всего изделия, благодаря чему чаще жалюзийные решетки успешно применяются в отделке фасадов зданий, в качестве солнцезащитных экранов, балконных ограждений, перекрытий, способных придать объекту не только особую эстетику, но и скрыть имеющиеся недостатки территории или здания.

### Стеллажи

Решетчатый настил, как сварной, так и прессованный - идеальный материал для изготовления стеллажей, обладающий значительными преимуществами перед другими полочными основами.

Прочность и способность выдерживать высокие нагрузки дают возможность эксплуатировать стеллажи более 20 лет, с минимальными затратами на ремонт.

Высокая пропускная способность материала позволяет без затруднения пропускать воду в случае пожара, что обеспечивает пожаробезопасность на складе, а также не скапливать грязь и различный складской мусор. Конструкция настила дает возможность просмотреть, чем занят стеллаж, что значительно облегчает работу персонала склада. Легкость и быстрота монтажа и демонтажа стеллажей из настила обеспечит минимизацию затрат на привлечение дополнительных ресурсов на этапе монтажных работ.



РЕШЕТЧАТЫЙ НАСТИЛ